

Handhavande instruktion EL

Boende

Kv. Nationalarenan 12 Brf. VIP-Logen, Solna



Bild från www.peabbostad.se

Vreta ELINSTALLATION AB

Upprättad datum: 2018-05-31

Brf. VIP-Logen Solna

Elanläggning

KRAFT SYSTEM

EL-Central

System för kraft Hyresgäster består en infälld Central kombinerad med media box. Centralen är uppbyggd med huvudbrytare, jordfelsbrytare och utgående Dvärgbrytare (Automatsäkring) placerad i hall eller klädkammare.

Vid överbelastning alternativ kortslutning faller vippan på dvärgbrytare ner,

Åtgärda problemet och återställ vippan.

Jordfelsbrytare är installerade för samtliga utgående grupper i lägenhetscentralerna

Debitering EL

Sker internt i Bostadsrättsföreningen som har ett gemensamt EL- abonnemang.

Och som i sin tur mäter (Mätare sitter placerad i er el-central) och debitera till respektive lägenhetsinnehavare.

Vidare information från bostadsrättsföreningen, om kostnader, intervaller & tillvägagångssätt

Jordfelsbrytare felsökning:

Felsökning när jordfelsbrytaren löser ut utförs enligt följande. Slå tillbaka vippa på jordfelsbrytaren. Om jordfelsbrytaren inte löser ut igen tyder detta på en tillfällig störning.

Om detta förfarande uppträder igen några gånger bör hjälp sökas hos elinstallatör.

Om jordfelsbrytaren löser ut direkt efter tillslaget finns ett bestående fel.

Slå ifrån samtliga automatsäkringarna i centralen. Slå till jordfelsbrytaren igen.

Återställ därefter en säkring i taget tills att jordfelsbrytaren ånyo löser ut.

Felet är nu lokaliserat till den säkringsgrupp som sist återställdes. Fortsätt med att dra ut alla stickpropps anslutna apparater inklusive lamputtags anslutna som hör till gruppen. Slå därefter åter till jordfelsbrytaren. Om den nu löser ut på nytt finns felet i den fasta installationen eller i någon fast ansluten apparat. Elinstallatörs hjälp behövs.

Om jordfelsbrytaren förblir inkopplad, ansluts en apparat till uttagen i taget tills att jordfelsbrytare ånyo löser. Det är den sist anslutna apparaten som sannolikt är felaktig.

Låt fack kunnig person undersöka och reparera.

Om jordfelsbrytaren löser ut igen innan några säkringar har återställts finns felet i eller före centralen. Installatörens hjälp behövs.

BELYSNING SYSTEM

Belysningssystemet består av i köket, badrum och balkong monterat armaturer

Samtliga Armaturer och lamputtag tänds/släcks med lokala placerad strömbrytare.

NÄTVERKS SYSTEM

Till lägenhet är det framdragit en separat datakabel och därpå ett nätverk i lägenhet av typ Cat6

I lägenheten finns mediauttag märkta med en siffra. Varje uttag avslutas i media boxen med motsvarande siffra, där har man möjlighet att "patcha" ut valfri media till valfritt uttag.

Vidare information från bostadsrättsföreningen om operatörs alternativ

PASSAGE SYSTEM

Ett Passagesystem av fabrikat Aptus finns installerat i fastigheten.

Vid Huvudentré sitter en beröringsfri läsare med knappsats.

Entré kan passeras med kodbricka alternativt med kod

Vidare sitter det beröringsfria läsare till grovsoprum, cykelförråd med mer.

Tvättstuga är integrerad i systemet gällande bokning och tillträde

Se vidare om aktuella koder och tillträde i info blad från bostadsrättsföreningen

BRANDVARNARE

Lägenheterna är utrustade med brandvarnare de större lägenheterna med 2st.

Brandvarnaren drivs utav ett 9Volts litiumbatteri "longlife".

Läs vidare i denna mapp om drift och skötsel av brandvarnaren.

NOVETT

- Enkelt och snabbt montage
- Alla apparatfunktioner i enhetlig, snygg design
- Utvecklad och anpassad för svenska marknaden
- Kompletta produkter på ett E-nummer
- Ständig utveckling av sortimentet
- Stort lager och snabba leveranser
- Bättre lönsamhet på projekt



NOVETT – Stilren. Enhetlig. Heltäckande.



Strömställare i flera olika utföranden



Dimrar för alla typer av laster inklusive LED-lampor och för 1-10V styrning



Vägguttag med överkopplingsklämmor och separat brunntädning



Lågbyggt 2-vägguttag för slimmade installationer, monteras i 1½-dosa



Timer med ställbar tid och digital nedräkning



Kopplingsur Vecka och ASTRO



Termostat för golvvärme



Rörelsevakter för belysningsstyrning



Tele-/data-/antennuttag, centrumplasser och modularjack



Ramar av olika slag för kombinationsmontage

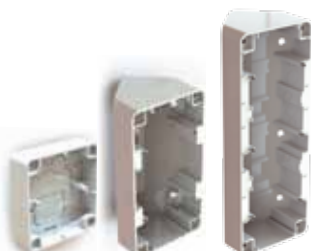

Förhöjningsramar i flera utföranden



Utanpåliggande, komplett apparatserie



Kapslat, infällt och utanpåliggande

För mer information och för att se hela
sortimentet gå in på
www.etman.se



Etman Distribution AB
Transportgatan 13, 262 71 Ängelholm
0431-44 50 60 • info@etman.se • www.etman.se



Produktfakta

Kompleta perilexdon 400 V i polavit termoplast för anslutning av spisar etc. För montage i kopplings-/spisdosa c/c 67 mm eller utanpåliggande.

E 24 080 49 passar även på kopplings-/spisdosa c/c 67 mm samt över rörtullopp och har extra stort kopplingsutrymme.

Tekniska data

| | |
|-------------------|-----------------|
| Märkspänning | 400 VAC/50 Hz |
| Märkström | 16A |
| Kapslingsklass | IP20 |
| Material | Termoplast (PC) |
| Certifikat | CE, S, RoHS |
| Färg | Polarvit |
| Anslutningsklämor | Skruvanslutning |

| Artikelnummer | Beskrivning | Mått (B x H x D) mm |
|---------------|----------------------------------|---------------------|
| E 24 080 45 | Vägguttag perilex 16 A inf | 92 x 92 x 12 |
| E 24 080 46 | Vägguttag perilex 16 A utp | 67 x 67 x 50 |
| E 24 080 49 | Vägguttag perilex 16 A utp 94x94 | 94 x 94 x 50 |
| E 24 080 47 | Perilexstickpropp 16 A vinklad | 44 x 96 x 68 |

Rätt till ändringar förbehålles

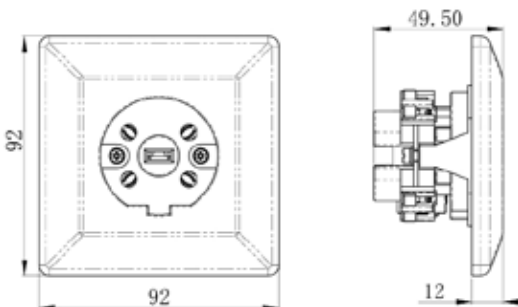

E 24 080 45

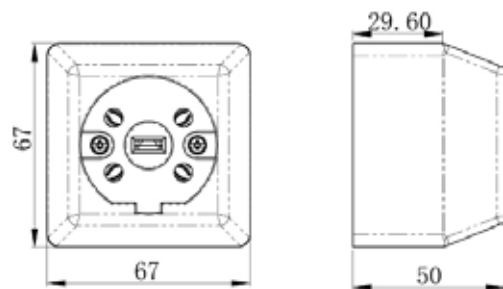

E 24 080 46

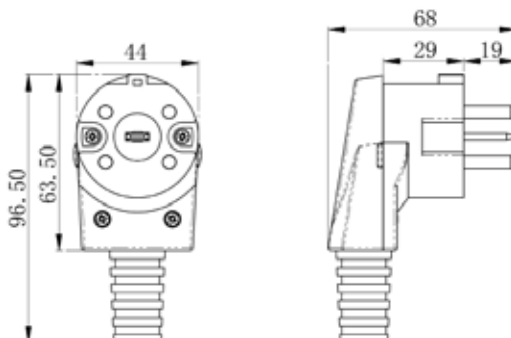

E 24 080 47

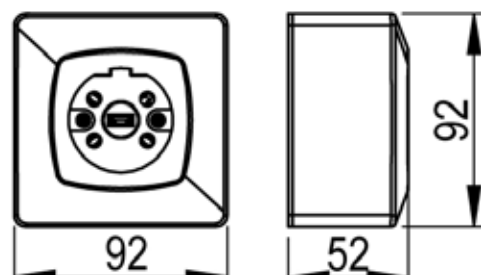

E 24 080 49

Ver 04/13

NOVETT

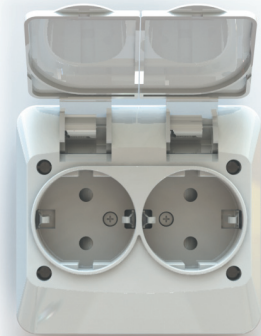

Produktfakta

Infällt kapslat polarvit vägguttag i funktionell och tidlös design tillverkad i reptålig termoplast. Apparaterna är utrustade med snabbanslutning för snabbt och enkelt montage, utan klor och passar i standard apparatdosa c/c 60 mm. Stödramen är tillverkad av stabil stålplåt för problemfritt montage även på ojämna underlag.

Tekniska data

| | |
|--------------------|---|
| Märkspänning | 250 VAC |
| Märkström | 16 A |
| Kapslingklass | IP44 |
| Material | Termoplast |
| Certifikat | CE, Semko, RoHS |
| Färg | Polarvit |
| Anslutningsklämmor | Snabbanslutning |
| Montagesätt | Infällt i standard apparatdosa c/c 60mm |

| Artikelnummer | Beskrivning | Anslutning | Mått (B x H x D) mm |
|---------------|-----------------|------------|---------------------|
| E 18 900 98 | 1-vägs med jord | Snabb | 84 x 84 x 19 |
| E 18 901 55 | 2-vägs med jord | Snabb | 95 x 89 x 27 |

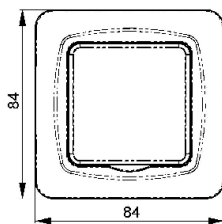

E 18 900 98

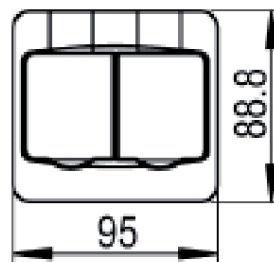
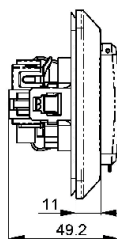

E 18 901 55

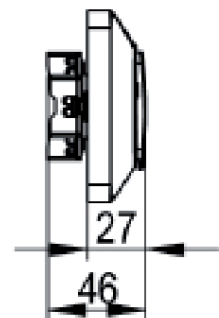

Optisk standard brandvarnare med "long life" batteri

Art. nummer: 13315

E-nummer: 16 035 18

**Allmänt**

- Fotoelektrisk givare för pyrande glöd bränder
- Testknapp för drift och larm
- Varning vid låg batterinivå. Varnar i 30 dagar.
- Kraftig larmsignal på 85 dB
- Storlek (diameter): 10,1 x 3,4 cm
- Färg: Vit
- Bruksanvisning på Svenska - Norska - Finska - Engelska
- Levereras med plugg och skruv i blisterförpackning

SPECIFIKATION

Strömförsörjning: 1 styck 9V lithiumbatteri medföljer. Batterilivslängd ca 8-10 år

Strömförbrukning i viloläge: 6-12 µA

Drifttemperatur: -10 °C till +40 °C

Certifierad enligt EN14604:2005

Prestandadeklaration: **NEXA13315-CPR-001** finns på vår hemsida

Brandvarnare FAQ

Generell information för alla typer av optiska brandvarnare

Var i lägenheten/huset ska jag sätta mina brandvarnare?

När det gäller brandvarnare rekommenderar MSB (Myndigheten för samhällsskydd och beredskap) att det bör finnas minst en brandvarnare i en bostad, gärna fler.

En brandvarnare övervakar en yta på ca 40 m², det kan dock variera beroende på bl.a. planlösning och antal rum i bostaden. Avståndet mellan två brandvarnare bör inte överstiga mer än 12 meter och det bör finnas minst en brandvarnare per våningsplan. Brandvarnare placeras i taket, minst 1 m från väggen. Varm rök stiger uppåt så placera brandvarnaren vid högsta möjliga punkt vid placering i tak.

Tänk på att stängda sovrumsdörrar kan göra det svårt att höra om en brandvarnare larmar utanför eller i rummet. Komplettera gärna med en extra brandvarnare i varje sovrumsrum, för säkerhets skull. För en ökad trygghet i bostaden kan brandvarnare med möjlig sammankoppling vara ett mycket bra alternativ. Genom att koppla samman flera brandvarnare får du ett säkrare brandskydd. "Larmar en, larmar alla!"

OBS! Brandvarnaren bör helst monteras efter slutstädning vid ny-, om- och tillbyggnader och medföljande dammskydd tas bort av boende först vid inflyttning för att undvika onödigt damm/partiklar i brandvarnaren.

Var skall jag undvika att placera mina brandvarnare?

Försök undvik att placera brandvarnare:

- I eller i närheten av ett kök, där kan förekomma matos och fettpartiklar.
- Nära en ljuskälla eller liknande med elektromagnetiska fält.
- Där det finns risk för kraftiga temperatursvängningar.
- I luftdrag, exempelvis nära ett fönster, dörrar och luftventiler.
- I närhet av vattenånga från badrum, tvättstuga och liknande områden.
- Där direkt solpåverkan på brandvarnaren kan förekomma.
- I närheten av öppna spisar, värmefläktar eller andra värmekällor.
- I närheten av luftvärmepump eller AC-anläggningar.
- I garage, källare och vindar, där det förekommer smutspartiklar, fukt och temperatursvängningar.

Hur funkar optiska brandvarnare?

En optisk brandvarnare har en detektionskammare med ett avancerat fotocellsystem där en IR-ljuskälla pulserar ut ljus. Skulle rök tränga in i kammaren reflekteras ljuset mot rökpartiklarna och en ljusförändring sker i fotocellmottagaren, vilket genererar larm. Den optiska brandvarnaren är bäst när det gäller att detektera pyrande bränder med synliga rökpartiklar. Den typen av bränder kan ibland pågå under flera timmar innan de övergår till brand med öppen låga. Optiska brandvarnare är den vanligaste modellen på marknaden, och ej miljöfarlig.

Vad är en pausfunktion?

I vissa utrymmen som kök eller tvättstugor, eller i närheten av dessa, kan man ibland få oönskade falsklarm. Därför finns det brandvarnare med pausfunktion. Ett tryck på paus/testknappen reducerar känsligheten i brandvarnaren under 10 minuter. Därefter återgår den automatiskt till normal känslighet igen.

Hur lång livslängd har en brandvarnare?

Brandvarnare bör bytas ut mot en ny efter cirka 10 år. Nedsmutsning ger fler falsklarm (hypersensitiv), vilket tenderar att öka risken för att man tar ur batteriet helt för att slippa höra ljudet, med en urkopplad, ej fungerande brandvarnare som följd!

Ett bra tips är en brandvarnare med ett inbyggt fast batteri där behöver man inte tänka på batteribyte på 10 år, speciellt när det är högt i tak och svårt att nå brandvarnaren för ett batteribyte. När brandvarnaren indikerar lågt batteri byter man ut hela brandvarnaren till en ny. Det finns brandvarnare med en garanti på 10 år, både på batterilivslängden och brandvarnaren för ett bekvämligt och säkert boende.

Hur länge fungerar batteriet i brandvarnaren?

Av säkerhetsskäl skall brandvarnare alltid levereras tillsammans med ett batteri. En anledning till detta är att brandvarnarna är testade och godkända tillsammans med vissa batterityper.

Några olika batterityper.

- 9V standard livslängd ca 10-15 månader
- Alkaliskt batteri 9V och AA, livslängd 1-2 år
- Litiumbatteri 9V, livslängd 4–8 år
- 5-årsbatteri 1x3V, inbyggt, livslängd 5-7 år
- 10-årsbatteri 1x3V, inbyggt, livslängd 10–12 år

OBS! Ibland står det "10års-batteri" i handlingar, dokument och beskrivningar när man avser Litiumbatteri 9V (livslängd 6–8 år), vilket är en helt felaktig benämning och som absolut inte bör användas.

Livslängden på batteriet är beräknat efter idealförhållanden och beroende på hur ofta brandvarnaren larmar eller testas. Nexa's garanti omfattar inte batterierna eftersom livslängden är beroende på lagringstid, omgivningstemperatur och användande förutom på de brandvarnare som levereras med inbyggt fast batteri.

Hur gör jag vi falsklarm?

Om brandvarnaren falsklarmar är det mycket troligt att larmet orsakas av att partiklar detekteras i brandvarnarens detektionskammare. Om damm/partiklar hamnar i detektionskammaren kan brandvarnarens normala funktion sättas ur spel och larma.

Detta kan åtgärdas enkelt genom att rengöra brandvarnaren, att dammsuga eller blåsa rent försiktigt utvändigt längs öppningarna ger brandvarnaren några månader extra livslängd. Använd plastmunstycke för att undvika risk för statisk elektricitet.

Om brandvarnaren trots rengöring inte fungerar, byt ut den.

OBS! Förutom rökpartiklar så kan även en optisk brandvarnare reagera på andra typer av partiklar som t.ex. damm, pollen, os, vattenånga, slipdamm osv. Snabba temperaturförändringar kan även orsaka falsklarm. Om det kommer in kallt luftdrag i bostaden genom fönster, luftventil eller liknande kan brandvarnaren ge falsklarm.

Hur gör jag när brandvarnaren piper ungefär varje minut?

Det är en signal som talar om att batterispänningen är låg och att batteriet behöver bytas. När spänningen i batteriet sjunker under en viss nivå indikerar brandvarnaren med en ljudsignal att det är dags för batteribyte. Brandvarnare indikerar för lågt batteri i cirka 30 dagar.

Byt batterier rutinmässigt, gärna en bestämd dag varje år. En bra sätt att komma ihåg detta är att byta batterierna i brandvarnarna vid 1:a advent varje år.

För att förlänga batteritiden i brandvarnaren, kan vissa standardbatterier ersättas med ett "long-life" Litiumbatteri 9V som har en livslängd på cirka 4-8 år beroende på modell av brandvarnare som avses. Det är dock viktigt att kontrollera att brandvarnaren är lämplig och godkänd för den typen av batterier.

Kan man koppla samman flera brandvarnare?

Vid val av brandvarnare kan det vara en fördel om man väljer en typ som är sammankopplingsbar. Det innebär att om en brandvarnare detekterar rök så sänder den en signal till övriga i systemet, så att alla enheter börjar larma. Detta är speciellt viktigt om man har en byggnad med flera våningsplan. Det finns två typer av sammankoppling, med signalkabel mellan brandvarnarna eller trådlöst via radiosignaler.

Vad är det för godkännande?

Alla brandvarnare som säljs på den Svenska och Europeiska marknaden måste vara godkända enligt standard EN 14604:2005/ AC2008 vilket bland annat innebär ett ljudtryck på minst 85dB på 3 meters avstånd. Alla våra brandvarnare har genomgått tester och är godkända för försäljning inom EU. Alla våra brandvarnare har godkännande från ackrediterade bolag i Europa och följs av Prestanda Deklarationer.

För produktinformation och dokument, besök vår hemsida www.nexa.se

SE

NEXA®

Bruksanvisning för brandvarnare

Modell: KD-134A med Lithium batteri



1134

Nexa Trading AB, Box 12200
402 42 Göteborg
13315/KD-134A/10Y
NEXA13315-CPR-001
EN14604:2005/AC:2008
Brandvarnare för hushållsbruk

Bruksanvisning för brandvarnaren KD-134A med Lithium batteri

Tack för att du valt brandvarnaren KD-134A. Läs bruksanvisningen innan du börjar använda produkten och spara den för framtida referens.

1. Översikt:

Brandvarnaren fungerar genom att infrarött ljus sänds ut och reflekteras av den rök som uppstår i början av en brand (pyrande glödbland). Varnaren består av ett fotoelektriskt system, en identifieringskrets för signalbehandling samt en larmkrets. Det infraröda ljuset reflekteras och sprids mot rökpartiklarnas ytor när röken kommer in i varnarens detekteringskammare. Den fotoelektriska dioden tar emot det reflekterade ljuset och alstrar en fotoelektrisk signalström. Signalen från dioden behandlas kontinuerligt av identifieringskretsen, och när identifieringskretsen känner av en signalström från ljus som har reflekterats mot rök, utlöses larmet. KD-134A har en modern och kreativ design; den är liten och elegant och lätt att använda.

2. Tekniska data:

Strömförsörjning: 9-voltsbatteri ((ULTRA LIFE/EvE/Forte Lithium batteri-Long Life)

Strömförbrukning i viloläge: 6–12 μ A

Drifttemperatur: -10°C—+40°C

Larmets ljudnivå: \geq 85 decibel på 3 meters avstånd

Storlek (diameter): 101 \times 34 mm

3. Användning:

A) Ta bort monteringsplattan från varnarens baksida och sätt i ett 9-voltsbatteri.

B) Tryck på testknappen ett par sekunder tills larmet ljuder. Släpp upp knappen så snart du hör larmet. (Det upprepas två eller tre gånger och upphör sedan automatiskt.) Detta visar att brandvarnaren fungerar som den ska. (Om varnaren inte fungerar på detta sätt, bör du vända dig till återförsäljaren eller tillverkaren.)

C) Fäst brandvarnaren på plats (normalt i taket) med de två skruvar som medföljer.

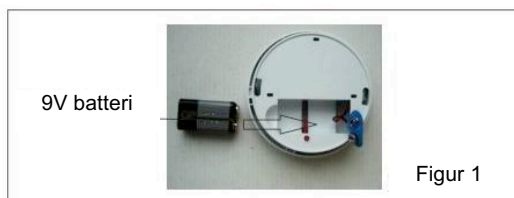

Figur 1

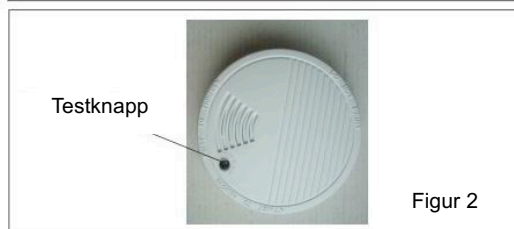

Figur 2

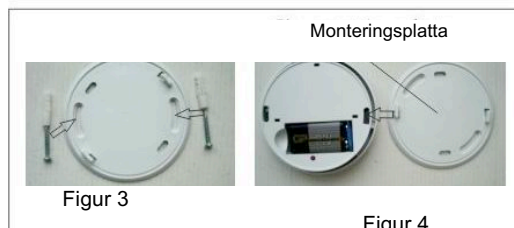

Figur 3

Figur 4

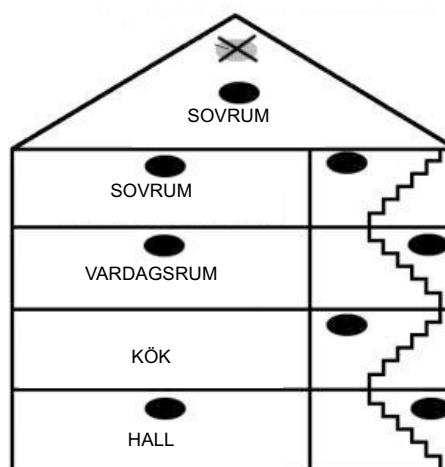

4. OBS!

- Inuti brandvarnaren finns inga delar som behöver bytas ut förutom batteriet.
- Varje gång du byter batteriet måste du kontrollera med testknappen att varnaren fungerar som den ska.
- Använd inte varnaren i fuktiga, dammiga eller rökiga omgivningar.
- När batteriet börjar ta slut, ljuder larmet med ca 45 sekunders mellanrum. Då ska batteriet bytas ut.
- Förvara brandvarnaren och emballaget utom räckhåll för barn.

5. Kvalitetsgaranti:

- Tillverkaren lämnar tre års garanti på brandvarnaren.
- Garantin omfattar **inte** skada som orsakas av användaren, inte heller felaktig användning.

Områden som bör undvikas är till exempel:

- Platser där temperaturen kan falla under 0 °C eller stiga över 40 °C
- Fuktiga områden, till exempel badrum, kök eller duschrum, där den relativa fuktigheten kan överstiga 90 %.
- I köket där rökpartiklar från stekning kan ge falsklarm.
- Nära fläktar och ventilationskanaler
- Nära dekorationer, dörrar, armaturer, fönsterlistor m.m. som kan hindra rök eller värme att nå fram till brandvarnaren.
- Rökiga miljöer, till exempel garage. Avgaser kan utlösa falsklarm.
- Nära eller rakt ovanför varma föremål, till exempel element eller luftutsläpp, som kan påverka luftströmmarnas riktning.
- I närheten av spis eller ugn med öppen låga.
- Högst upp i v-formade tak .
- I dammiga eller smutsiga miljöer, till exempel verkstäder.
- Placera enheten minst 1,5 m från lysrörsarmaturer, eftersom elektriska störningar och/eller blinkningar kan påverka enheten.
- Placera den inte där det finns mycket insekter. Insekter och föroreningar på brandvarnarens givare kan försämra dess reaktionstid.

Prestanda Deklaration finns på vår hemsida

Nexa Trading AB,
Sverige
www.nexa.se
support@nexa.se





P2030 Theo plafond Ø300mm

Theo. Plafond i vitt opalglas.

För fast installation. Godkänd för badrum.



| | |
|--------------------|-------------|
| Material | Glas |
| Typ av produkt | Plafond |
| Kategori | Katalogvara |
| Inkl. ljuskälla | Ja |
| Socket | E27 |
| Godkänd för badrum | Ja |
| Familj | Theo |
| Watt max | 60 W |
| Höjd | 131 mm |
| Diameter | 300 mm |
| Klass | 44 IP |

This drawing remains our property and should not be copied without our written allowance. Nor is it permitted to show or give this to a third person. Contravention will be prosecuted with the support of the existing law.

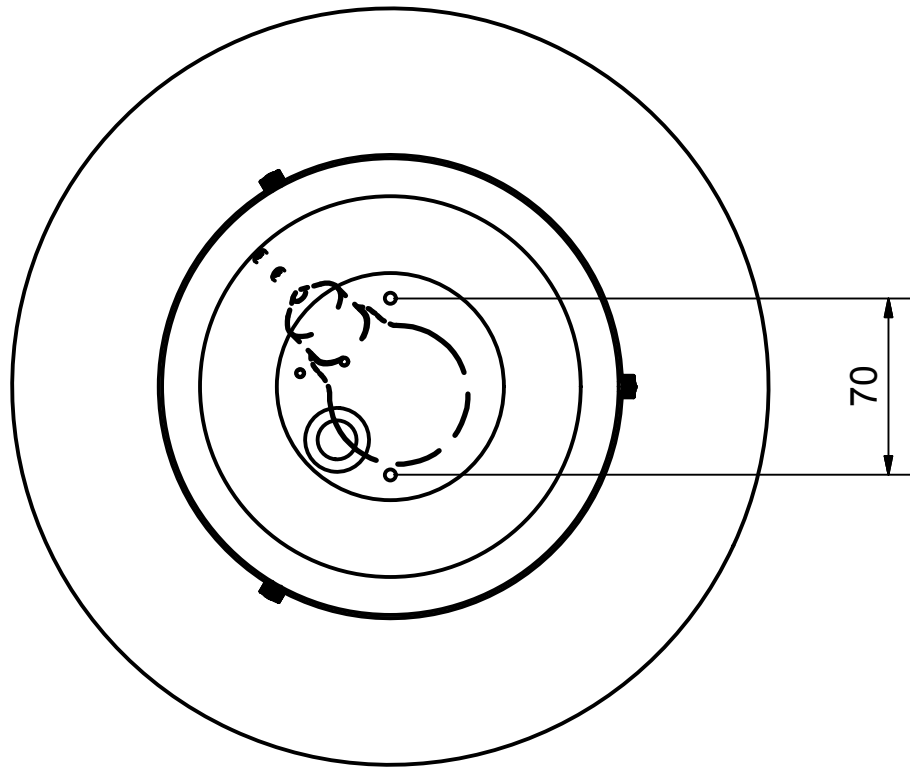
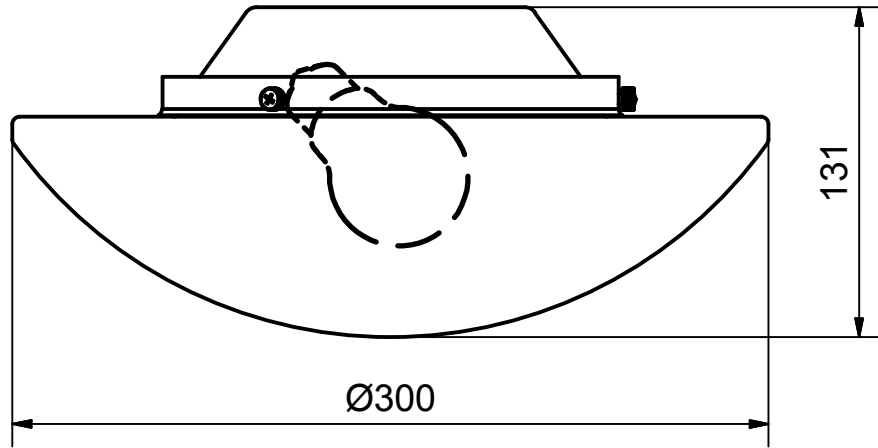

| | | | |
|--|-----------|------------------|---|
| Benämning | | Modellbeteckning | |
| Plafond E27 | | THEO | |
|  BELID <i>Since 1969</i> SE-432 95 VARBERG, Sweden Phone +46 340 62 30 00 Fax +46 340 62 30 27 | Material | Konstruerad av | Ritad av PW |
| | Dimension | Skala | Datum 2015-03-16 |
| | Area mm2 | Vikt kg N/A | Ritnings.nr. P-2030 måttskiss |

CHEF HVIT 3x2,4W LED
32 000 52 / 391023



TEKNISK DATA

| | |
|--------------------|--------------------------------------|
| Driver: | Inn:230V 50/60Hz Ut: 3x2,4W/700mA |
| LED: | 3x2,4W/700mA |
| Totalt: | 3x2,4W |
| Lumen output (lm): | 3x95 |
| Färgtemperatur: | 2700K |
| Ra index: | Ra>80 |
| Ljusspridning: | - |
| Livstid (timmar): | 50 000(L70) |
| Dimbar: | Ja, (se dimmertabellen.se) |
| Förkoppling: | - |
| Isoleringsklass: | KL I |
| IP-klass: | IP21 |

MÅTT: (mm)

| | |
|--------|-----|
| Lengd: | 828 |
| Bredd: | 75 |
| Höjd: | 30 |

MATERIAL

| | |
|------|------|
| Bas | Stål |
| Kupa | Glas |

FÖRPACKNING

| | |
|-----------------------|----|
| Antall | |
| Kartong: | 1 |
| Grossist förpackning: | 12 |

ILLUSTRATIONER:

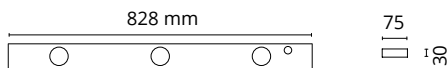

AVSTÅND:

Minimumavstånd till
brännbart material i
armaturens strålrättning.

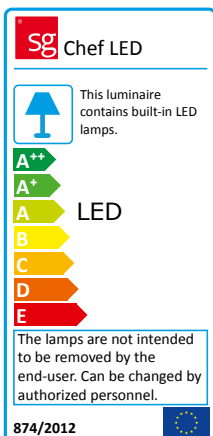
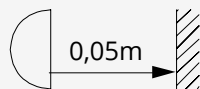

BYTE AV LJUSKÄLLA:

LED INTEGRERAD:
Kan ej bytas ut



Artikelnr **52740-000-10**
E-nr **7500015**
EI-nr **3031900**
S-nr **4211973**
EAN **7312900527406**



Sockel gänga 84,5 mm

Vit IP20 rak E27 75W

Specifikation

| | |
|----------------|---------------------|
| Lamphållare | E27 |
| Ljuskälla | E27, max 75W |
| Spänning | 230V |
| Montering | Tak/vägg |
| Sockelfärg | Vit NCS S 1502-G50Y |
| Skyddsklass | II |
| Kapslingsklass | IP20 |
| Energiklass | A++ - E |
| Höjd | 65 mm |
| Diameter Ø | 100 mm |
| Glas | - |
| Glasgänga | 84,5 mm |
| Vikt | 0,47 kg |
| Design | - |

Installation

Fäst armaturen på vägg eller i tak med lämpliga skruvar. Anslut ledarna till trådfästena. Skruva fast lamphållaren. Sätt i ljuskälla och skruva sedan på kupan genom att skruva den medsols. Se till att packningen mellan glas och sockel sitter på plats.

Teknisk information

Fyra Ø 5mm hål för montage. CC-mått 60-66 mm, alternativt två dolda hål för CC-mått 70 mm. Trådfäste i botten för anslutning av max 2 x 2,5 mm². Överkoppling är möjlig. Bottengenomföring, två brytväggar. Petskydd.

Underhåll

Bryt strömmen till armaturen. Skruva av glaset och rengör det. Använd inte rengöringsmedel som innehåller lösningsmedel. Byt ljuskälla om nödvändigt. Kontrollera packningen och byt den om nödvändigt. Sätt på glaset.

Reservdelar

Glastätning: 02786-1, 79 059 90

Om sockeln modifieras skall Ifö Electric inte längre hållas ansvarig för säkerheten. Ansvarig för modifieringen skall då anses vara tillverkare. Vi reserverar oss för eventuella fel i texten samt förbehåller oss rätten till förändringar av de tekniska specifikationerna (utan föregående avisering).

Artikelnr **1-6108**
E-nr **7906003**
El-nr **3086108**
S-nr **4212020**
EAN **7312900061085**



Kupa Glob, Ø 150 mm, blank opal

Specifikation

| | |
|------------------|------------|
| Glas | Blank opal |
| Glasgänga | 84,5 mm |
| Höjd exkl. gänga | 170 mm |
| Diameter Ø | 150 mm |

Underhåll

Torka av med fuktig trasa vid behov. Kan med fördel diskas i diskmaskin. Kontrollera packningen och byt den om nödvändigt.

Reservdelar

Glastätning: 02786-1, 79 059 90

Paris 160



* Norlys är ISO 9001:2008 certifierat. Samtliga produkter uppfyller Norlys höga kvalitetskrav och de europeiska normerna EN60598-1.

| E-nummer | Art | Färg | RAL |
|----------|-------|--------------|------|
| 7722483 | 160GA | Galvaniserad | - |
| 7722484 | 160CO | Koppar | - |
| 7722485 | 160B | Svart | 9005 |
| 7722208 | 160W | Vit | 9003 |

Teknisk beskrivning

| | |
|-----------------------------|--------------------|
| Sockel | E27 |
| Spänning (V.) | 230 |
| Ljuskälla | Ingår ej |
| Effekt max (W.) | 30W |
| Skyddsklass | Klass 1 |
| Isoleringsklass | IP43 |
| IK klass | - |
| Material armatur | Stål eller koppar |
| Material avskärmning / glas | Frostad akrylplast |
| Kabelingångar | 2 |

Mått (mm.)

| | |
|-------|-----|
| Höjd | 115 |
| Bredd | 230 |
| Djup | 140 |

Ljuskälla

| | |
|-------------|---|
| Effekt (W.) | - |
| Lumen | - |
| Kelvin | - |

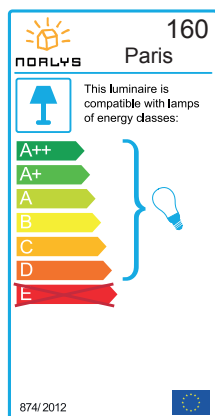

Djup 14

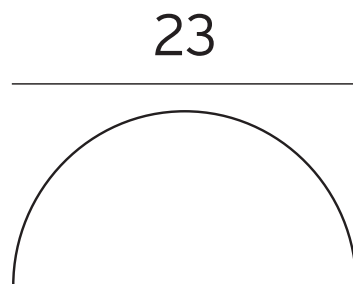

11,5



Norlys AB - Rapskatan 2 - 452 33 - Strömstad
www.norlys.se - staff@norlys.se - T: 0526-60700 - F: 0526-60722



PARIS

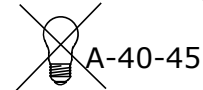
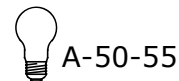

Art.:160 E27 28W
Art.:162 G24d-1;

Art.:1491 G24q-1 13W
Art.:1493 E27 LED 7W

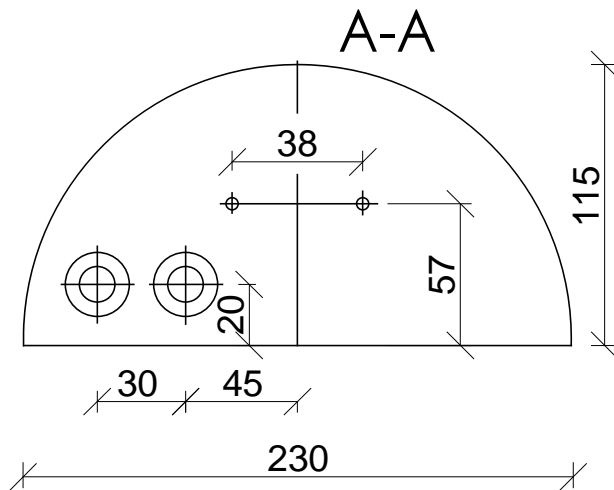
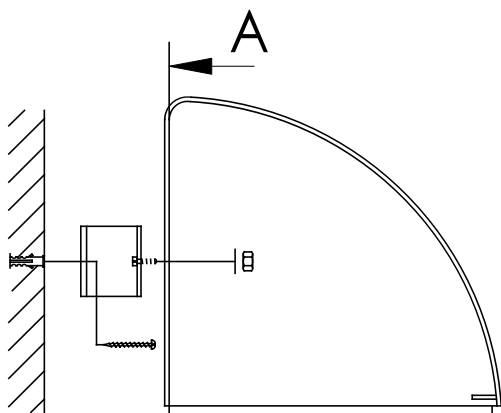

Art.: 160; 162 A

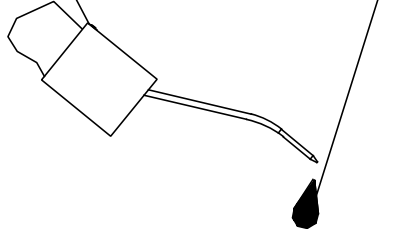

ELECTRIC CONNECTION
CONNEXION ELEC.

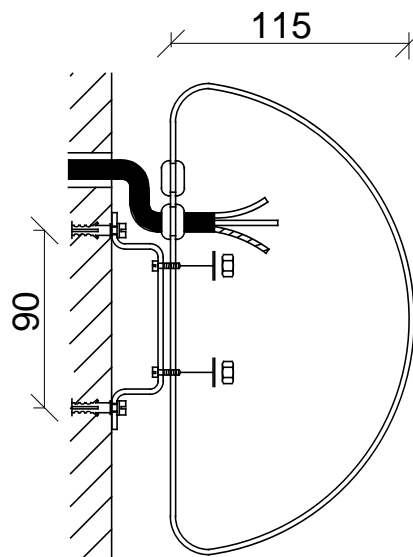

Art.:
160;
162;
1491;
1493;

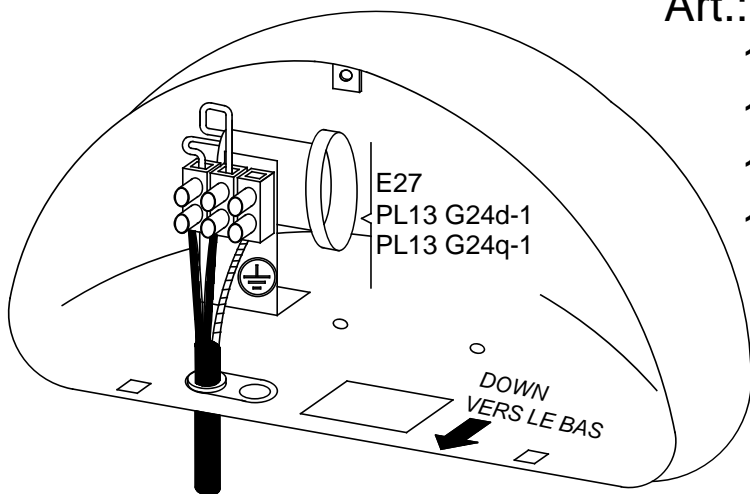

E27
PL13 G24d-1
PL13 G24q-1

DOWN
VERS LE BAS



GASKET
Ø6-10mm <1,5[°] x=10mm
1,5 ÷ 2,5[°] x=12mm

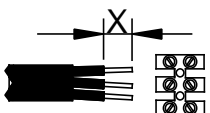

3x max.2,5[°]

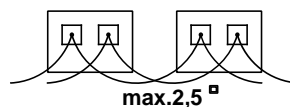

EN 61 439-1 och EN 61 439-3

| | | | | | |
|---------------------------|-------------------|-----|-----------------------|---|----------|
| Typ | EHSV409.15U-MK-AK | | | | |
| Nom.ström I_{nA} | 25 | A | | | |
| Nom.spänning $U_n (=U_i)$ | 400 | V | | | |
| Kapslingsklass | IP20C | | | | |
| Anslutningseffekt | kW | | | | |
| Vikt | kg | | | | |
| Innfällningsbox: | EHL409 | El: | Uppe | X | Nere |
| Dörr: | Standard | X | Med WiFi fönster | | |
| Främre: | Standard | X | Hög (för halvinfälld) | | |
| RJ-45 Panel: | 3M | X | Keystone | X | Lexcom X |

| | | |
|---------------------------|---------------------|--------------|
| Nom.ström, krets: | I_{nc} | ...20 A max. |
| Termisk nom.höll.ström: | I_{cw} | < 10 kA |
| Nominell utjämningskoeff. | 4...5 säkringar/fas | 0,7 |
| | 6...9 säkringar/fas | 0,6 |
| | ≥ 10 säkringar/fas: | 0,5 |
| Nom.frekvens | 50 Hz | |
| Skyddsklass | Skyddsklass I | |
| Jordningssystem | TN- system | |
| Omgivningsförh. | Normal, enl. 7.1 | |
| EMC-användningsområde: | A och B | |

| Stycklista | | | |
|-----------------|----------------|------------|----|
| Komponent | Beskrivning | Typ | |
| Huvudbrytare | 3-pol. 63A | KSM3.63 | 1 |
| Extra pol. | N-pol. till HB | KSM1.63 | 1 |
| Jordfelsbrytare | 2-pol. 30 mA | EKVA40.30 | 0 |
| Jordfelsbrytare | 4-pol. 30 mA | EKVB40.30 | 1 |
| Dvärgbrytare | 1-pol. B6 | EKEB101.06 | 0 |
| Dvärgbrytare | 1-pol. B10 | EKEB101.10 | 0 |
| Dvärgbrytare | 1-pol. B13 | EKEB101.13 | 0 |
| Dvärgbrytare | 1-pol. B16 | EKEB101.16 | 0 |
| Dvärgbrytare | 1-pol. C6 | EKEC101.06 | 0 |
| Dvärgbrytare | 1-pol. C10 | EKEC101.10 | 15 |
| Dvärgbrytare | 1-pol. C13 | EKEC101.13 | 0 |
| Dvärgbrytare | 1-pol. C16 | EKEC101.16 | 1 |
| Dvärgbrytare | 1-pol. C20 | EKEC101.20 | 0 |
| Dvärgbrytare | 2-pol. B10 | EKEB102.10 | 0 |
| Dvärgbrytare | 2-pol. B13 | EKEB102.13 | 0 |
| Dvärgbrytare | 2-pol. B16 | EKEB102.16 | 0 |
| Dvärgbrytare | 2-pol. C10 | EKEC102.10 | 0 |
| Dvärgbrytare | 2-pol. C13 | EKEC102.13 | 0 |
| Dvärgbrytare | 2-pol. C16 | EKEC102.16 | 0 |
| Dvärgbrytare | 3-pol. B10 | EKEB103.10 | 0 |
| Dvärgbrytare | 3-pol. B13 | EKEB103.13 | 0 |
| Dvärgbrytare | 3-pol. B16 | EKEB103.16 | 0 |
| Dvärgbrytare | 3-pol. C10 | EKEC103.10 | 0 |
| Dvärgbrytare | 3-pol. C13 | EKEC103.13 | 0 |
| Dvärgbrytare | 3-pol. C16 | EKEC103.16 | 1 |
| Personskydd | 1-pol. C10 | EKRC10.30 | 0 |
| Personskydd | 1-pol. C13 | EKRC13.30 | 0 |
| Personskydd | 1-pol. C16 | EKRC16.30 | 0 |
| Transformator | Trafo 8V 10VA | PSS10 | 1 |

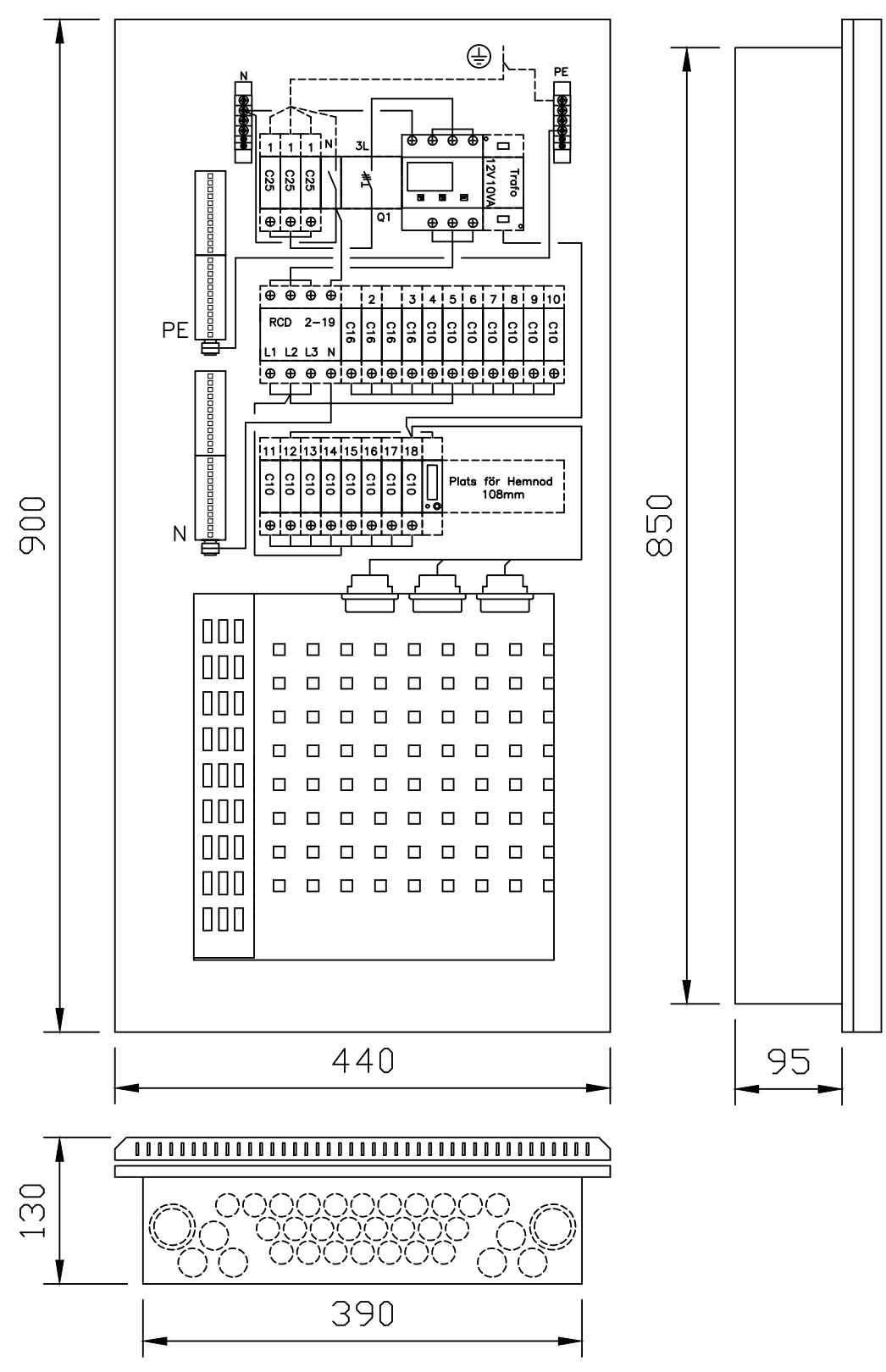

Objektbeskrivning

Byggnadsobjektets namn och adress

BRF VIP-LOGEN
KV NATIONALARENAN 12

Typ av ritning

MONTERINGSBILD

Ritningens innehåll

GRUPPCENTRAL



| | | | | |
|---------|------------|----------------|------|-------------|
| Datum | 23.10.2017 | Skala | Sida | Antal sidor |
| Ändring | | | 1 | 1 |
| Konst. | AP | Ritningsnummer | | |
| Gransk. | | | | |
| Kod | | | | |

EN 61 439-1 och EN 61 439-3

| | | | | | |
|---------------------------|-------------------|-----|-----------------------|---|----------|
| Typ | EHSV411.18U-MK-AK | | | | |
| Nom.ström I_{nA} | 25 | A | | | |
| Nom.spänning $U_n (=U_i)$ | 400 | V | | | |
| Kapslingsklass | IP20C | | | | |
| Anslutningseffekt | kW | | | | |
| Vikt | kg | | | | |
| Innfällningsbox: | EHL411 | El: | Uppe | X | Nere |
| Dörr: | Standard | X | Med WiFi fönster | | |
| Främre: | Standard | X | Hög (för halvinfälld) | | |
| RJ-45 Panel: | 3M | X | Keystone | X | Lexcom X |

| | | |
|---------------------------|--------------------------|--------------|
| Nom.ström, krets: | I_{nc} | ...20 A max. |
| Termisk nom.höll.ström: | I_{cw} | < 10 kA |
| Nominell utjämningskoeff. | 4...5 säkringar/fas | 0,7 |
| | 6...9 säkringar/fas | 0,6 |
| | ≥ 10 säkringar/fas: | 0,5 |
| Nom.frekvens | 50 Hz | |
| Skyddsklass | Skyddsklass I | |
| Jordningssystem | TN- system | |
| Omgivningsförh. | Normal, enl. 7.1 | |
| EMC-användningsområde: | A och B | |

| Stycklista | | | |
|-----------------|----------------|------------|----|
| Komponent | Beskrivning | Typ | |
| Huvudbrytare | 3-pol. 63A | KSM3.63 | 1 |
| Extra pol. | N-pol. till HB | KSM1.63 | 1 |
| Jordfelsbrytare | 2-pol. 30 mA | EKVA40.30 | 0 |
| Jordfelsbrytare | 4-pol. 30 mA | EKVB40.30 | 1 |
| Dvärgbrytare | 1-pol. B6 | EKEB101.06 | 0 |
| Dvärgbrytare | 1-pol. B10 | EKEB101.10 | 0 |
| Dvärgbrytare | 1-pol. B13 | EKEB101.13 | 0 |
| Dvärgbrytare | 1-pol. B16 | EKEB101.16 | 0 |
| Dvärgbrytare | 1-pol. C6 | EKEC101.06 | 0 |
| Dvärgbrytare | 1-pol. C10 | EKEC101.10 | 15 |
| Dvärgbrytare | 1-pol. C13 | EKEC101.13 | 0 |
| Dvärgbrytare | 1-pol. C16 | EKEC101.16 | 1 |
| Dvärgbrytare | 1-pol. C20 | EKEC101.20 | 0 |
| Dvärgbrytare | 2-pol. B10 | EKEB102.10 | 0 |
| Dvärgbrytare | 2-pol. B13 | EKEB102.13 | 0 |
| Dvärgbrytare | 2-pol. B16 | EKEB102.16 | 0 |
| Dvärgbrytare | 2-pol. C10 | EKEC102.10 | 0 |
| Dvärgbrytare | 2-pol. C13 | EKEC102.13 | 0 |
| Dvärgbrytare | 2-pol. C16 | EKEC102.16 | 0 |
| Dvärgbrytare | 3-pol. B10 | EKEB103.10 | 0 |
| Dvärgbrytare | 3-pol. B13 | EKEB103.13 | 0 |
| Dvärgbrytare | 3-pol. B16 | EKEB103.16 | 0 |
| Dvärgbrytare | 3-pol. C10 | EKEC103.10 | 0 |
| Dvärgbrytare | 3-pol. C13 | EKEC103.13 | 0 |
| Dvärgbrytare | 3-pol. C16 | EKEC103.16 | 1 |
| Personskydd | 1-pol. C10 | EKRC10.30 | 0 |
| Personskydd | 1-pol. C13 | EKRC13.30 | 0 |
| Personskydd | 1-pol. C16 | EKRC16.30 | 0 |
| Transformator | Trafo 8V 10VA | PSS10 | 1 |

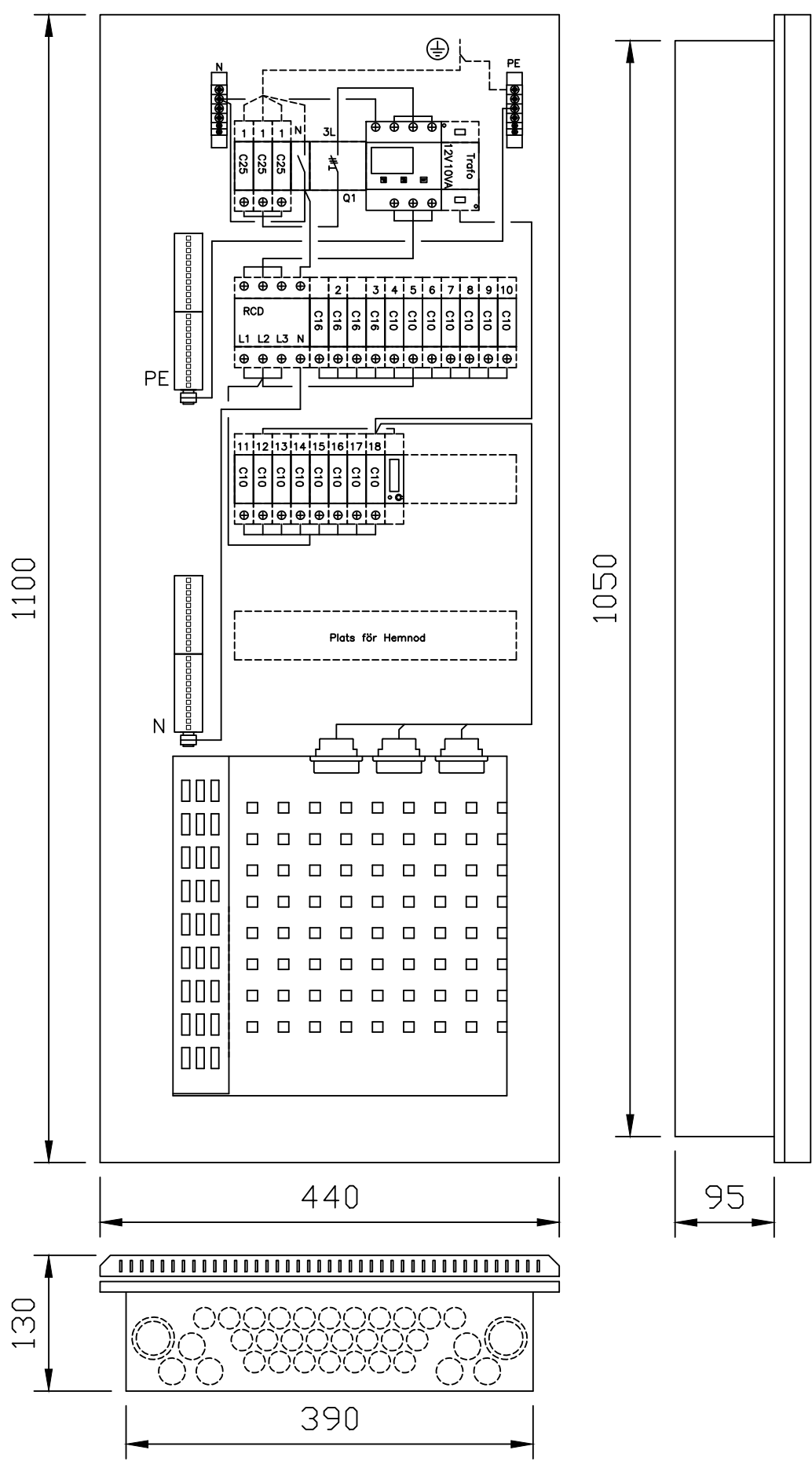

Objektbeskrivning

Byggnadsobjektets namn och adress

BRF VIP-LOGEN
KV NATIONALARENAN 12

Typ av ritning

MONTERINGSBILD

Ritningens innehåll

GRUPPCENTRAL



| | | | | |
|---------|------------|----------------|------|-------------|
| Datum | 23.10.2017 | Skala | Sida | Antal sidor |
| Ändring | | | 1 | 1 |
| Konst. | AP | Ritningsnummer | | |
| Gransk. | | | | |
| Kod | | | | |

SPECIFIKATIONER

Öppna 1500

Korttyp

APC, APT och Aptusnyckel

Mått mm (hxbxd)

116x70x20

Drivspänning V DC

12, levereras av centralenheten

Nettovikt i kg

0,3

Öppna 1500

 Beröringsfri Läsare med knappsats

EGENSKAPER OCH FÖRDELAR

- ▶ Tillverkad av rostfritt stål.
- ▶ Läsare med knappsats för utanpåliggande montage.
- ▶ Knappstas och nyckelhålssymbol belysta.
- ▶ Handikappanpassad med markering på siffror nummer fem.
- ▶ Läser beröringsfria kort och nycklar.
- ▶ Inbyggd summer.
- ▶ Inbyggd sabotagekontakt.
- ▶ Motståndskraftig mot sabotage.
- ▶ För inom- och utomhusbruk.
- ▶ Integrerbar med andra Multiaccess-produkter.
- ▶ Kommunikation mellan centralenhet och läsare sker krypterat med 32-bitars nycklar.

2 ▶

ANVÄNDARMANUAL

ÖPPNA O110 KORTLÄSARE

I fastigheten finns ett passersystem från Aptus installerat. Vid vissa dörrar sitter en kortläsare av typ Öppna O110 som skall användas för att få tillträde till dörren.

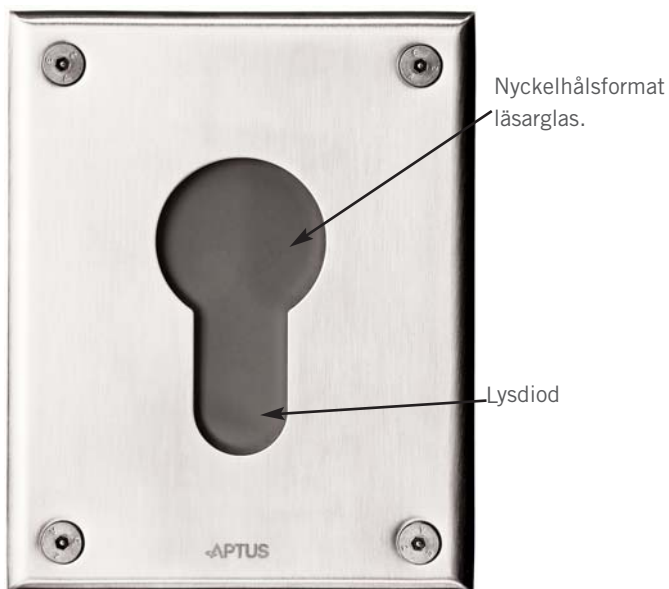

ANVÄNDARINSTRUKTION

Lås upp dörren med kortläsaren

1. Håll din nyckelbricka framför nyckelhålsymbolen. När läsaren läser av kortet blinkar lysdioden gult.
2. Vid godkänt kort visas grön lysdiod och dörren låses upp. Du kan nu öppna dörren.
3. Vid icke godkänt kort visas istället röd lysdiod. Tillträde nekas.

Om du nekas tillträde bör du ta upp frågan med den som ansvarar för passersystemet.

Kortläsare

Kortläsaren har ett nyckelhålsformat glas framför vilket nyckelbrickan skall hållas när tillträde önskas. Att dörren låses upp indikeras via lysdiod.

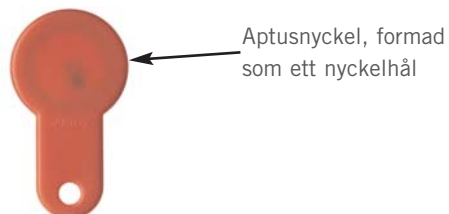

Aptusnyckel

Nyckelbrickan är formad som ett nyckelhål och innehåller identitetsbärare som avgör om tillträde till dörr skall ske eller ej. Eventuellt kan din Aptusnyckel också innehålla en gravering.

BOKA TVÄTTPASS

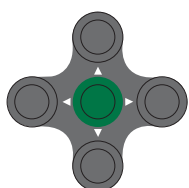

BOKA TVÄTTPASS

- Ställ markören på Boka.
- Tryck på grön knapp.
- I detta exempel kan Tvätt, Bastu eller Lokal bokas. Flytta markören med piltangenterna, välj exempelvis Tvätt.
- Tryck på grön knapp.
- Flytta markören till önskad dag och tid (bokade pass visas som: ----).
- Tryck på grön knapp.
- Välj tvättstuga.
- Tryck på grön knapp.
- Bekräfta bokningen med **Ja** och tryck på grön knapp.

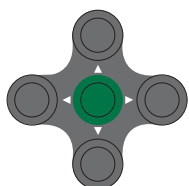

AVBOKA PASS

- Flytta markören till Visa/Avboka.
- Tryck på grön knapp. (Om du har fler bokningar väljer du vilket pass som ska avbokas med hjälp av pilarna.)
- Tryck på grön knapp.
- Bekräfta avbokningen med **Ja** och tryck på grön knapp.

VISA EGNA BOKNINGAR

- Flytta markören till Visa/Avboka.
- Tryck på grön knapp.
- Välj bland dina bokningar med pilarna.

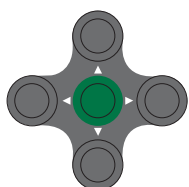

VISA ALLA BOKNINGAR

- Ställ markören på Boka.
- Tryck på grön knapp.
- Välj t.ex Tvätt och tryck på grön knapp.
- Använd pilarna för att stega mellan lediga pass.

- 1 = Tvättstuga 1 ledig
- 2 = Tvättstuga 2 ledig
- 3 = Tvättstuga 3 ledig
- 4 = Tvättstuga 4 ledig
- = ej ledigt pass.

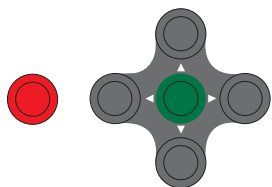

ÖPPNA DÖRREN

- Flytta markören till Öppna.
- Tryck på grön knapp.

Vid fel/ångra

- Tryck på röd knapp tills du kommer till den meny du önskar.

BOKNINGSEXEMPEL

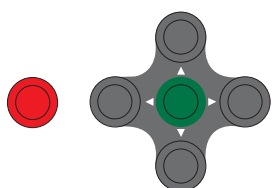

onsdag 30 januari 10:40

Vad skall göras?

- Boka
- Visa/Avboka
- Öppna

Låt markören stå vid **Boka**, tryck på grön knapp.

onsdag 30 januari 10:40

Vad skall bokas?

- Tvätt
- Bastu
- Lokal

Välj med upp eller ned pil, tryck på grön knapp.

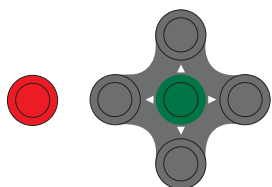

onsdag 30 januari 10:40

| 10:35 | 10:40 | 10:45 | 10:50 | 10:55 | 11:00 | 11:05 | Öppna |
|-------------|-------|-------|-------|-------|-------|-------|-------|
| 16:00-16:05 | 2-4 | 2-3 | 1-3 | 1-3 | 2-4 | 2-4 | 2-4 |
| 16:05-16:10 | 2-4 | 2-4 | 2-4 | 2-4 | 2-4 | 2-4 | 2-4 |
| 16:10-16:15 | 2-4 | 2-4 | 2-4 | 2-4 | 2-4 | 2-4 | 2-4 |
| 16:15-16:20 | 2-4 | 2-4 | 2-4 | 2-4 | 2-4 | 2-4 | 2-4 |
| 16:20-16:25 | 2-4 | 2-4 | 2-4 | 2-4 | 2-4 | 2-4 | 2-4 |

Januari v 5

Välj dag och datum med höger eller vänster pil.
Välj pass med upp eller ner pil.
Tryck sedan på grön knapp.
Vill du avbryta trycker du på röd knapp.

onsdag 30 januari 10:40

Välj tvättstuga

- Tvätt 1
- Tvätt 2
- Tvätt 3
- Tvätt 4

Välj tvättstuga. Tryck sedan på grön knapp.

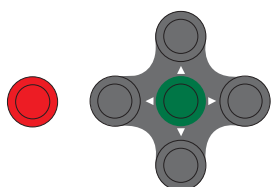

onsdag 30 januari 10:40

Tvättstuga 1
Fredag 1 februari v 5
Pass: 16:00-19:00

Önskas bokning?

- Ja
- Nej

För att bekräfta bokningen väljer du **Ja** och trycker på grön knapp.
För att avbryta väljer du **Nej** och trycker på grön knapp, eller tryck på den röda knappen direkt.

Tillval !

LVI
MANUAL

Athena A | E | S

Handdukstork

ATHENA A



ATHENA E

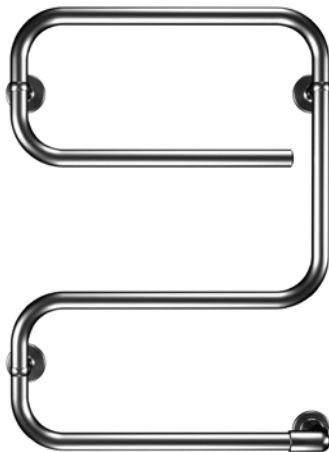

ATHENA S

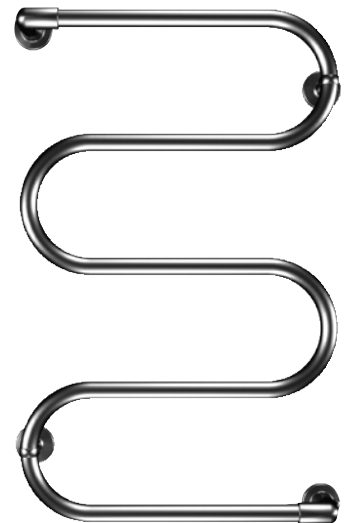

MONTERINGS- OCH BRUKSANVISNING • INSTRUCTIONS FOR FITTING AND USE

LVI

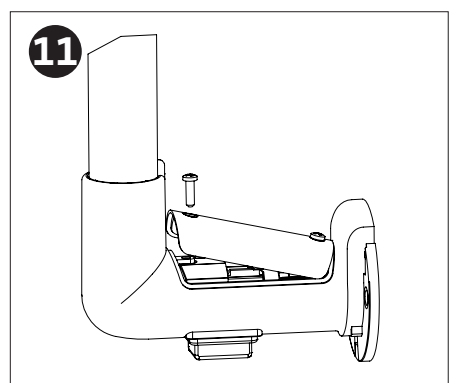
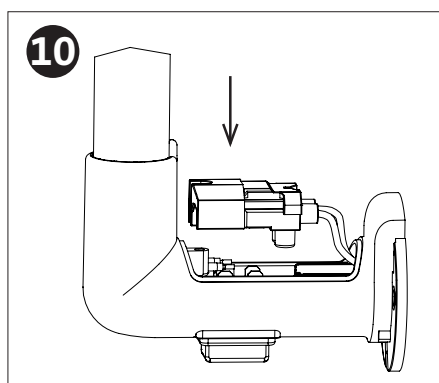
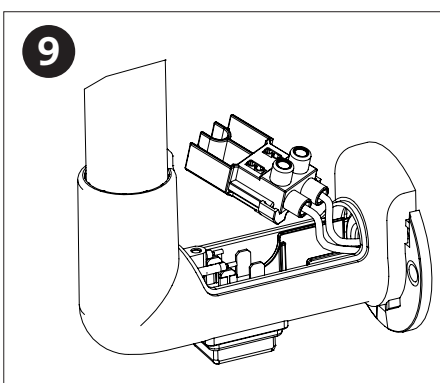
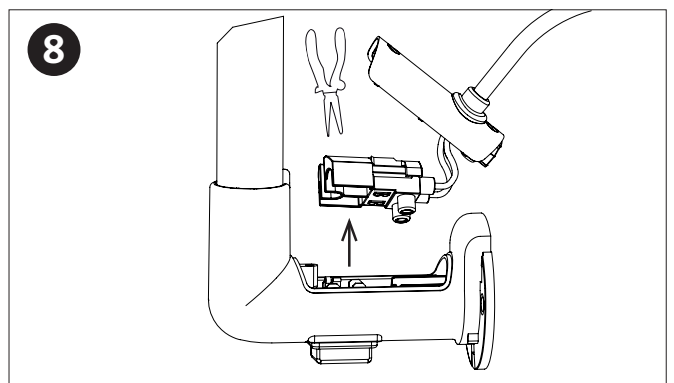
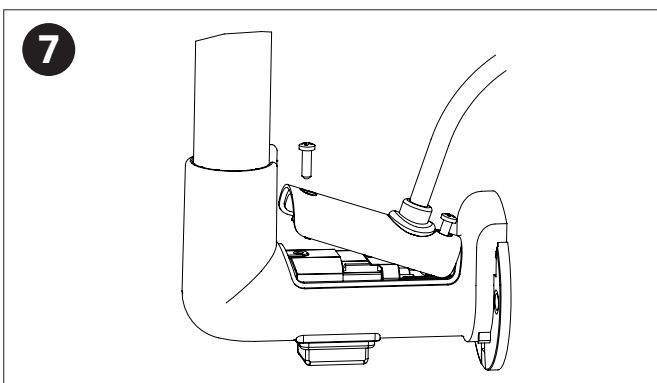
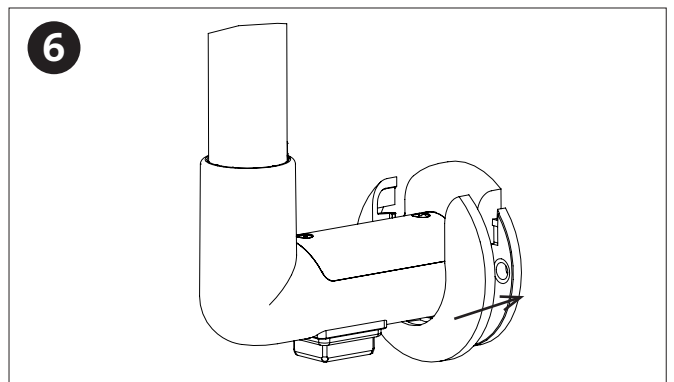
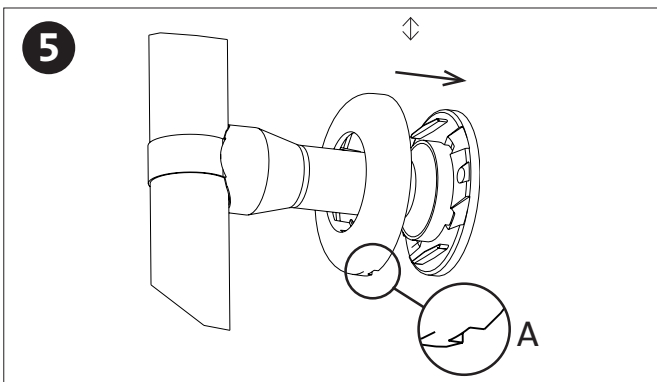
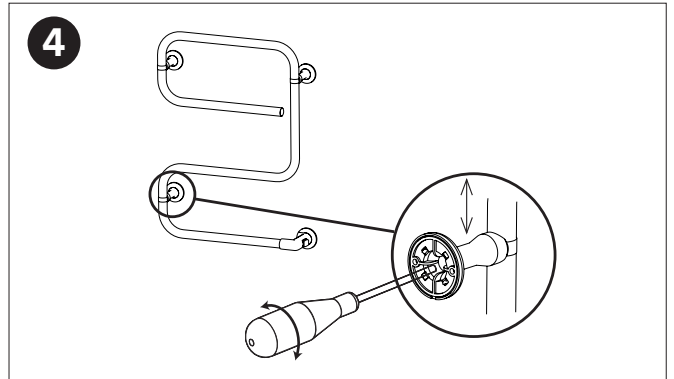
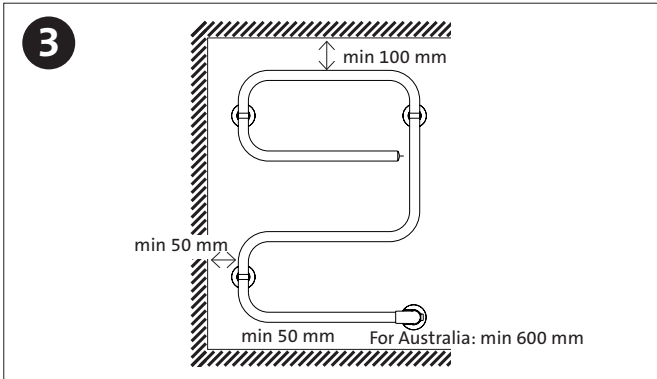
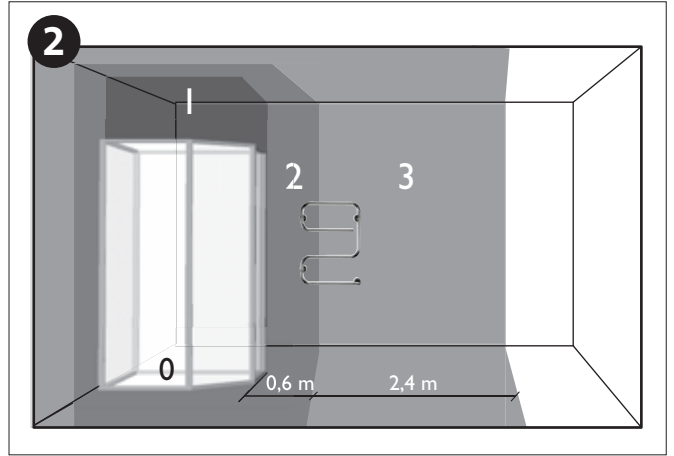
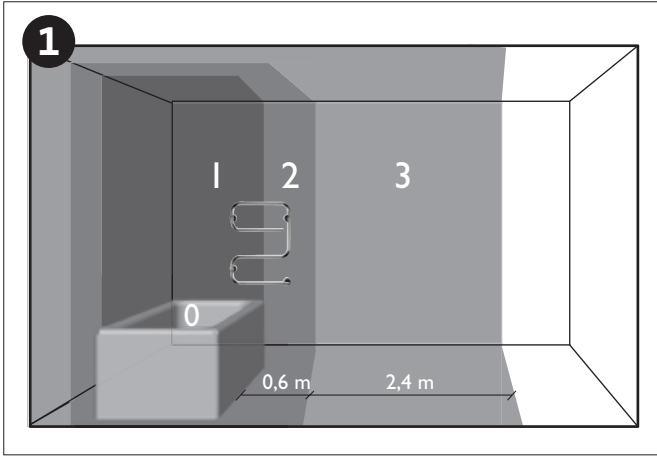

Grattis till din nya handdukstork från LVI!

Handdukstork med anslutningskabel och stickpropp försedd med 2-polig strömbrytare för till- och frånkoppling. Strömbrytaren har en röd lampa som lyser när handdukstorken är påslagen. Anpassningsbar för fast/dold el-anslutning. Levereras med väggfästen och skruvar.

Märkspänning: 230 V 50 Hz

Kapslingsklass: IP 44

Dubbelsolerad 

INSTALLATION

PLACERING

Handdukstorkens ram får sticka in i zon 1 men den måste placeras så att strömbrytaren är placerad i zon 2 eller 3, se bild 1-2. I och med att handdukstorken är vändbar bör strömbrytaren placeras bortvänd från badkar eller dusch. Minsta rekommenderade mått till omgivande begränsade ytor framgår av bild 5-6. Viktigt är att handdukstorken är till för att hänga handdukar på och får inte användas som handtag.

För att undvika att små barn skadar sig skall handdukstorken placeras så att den lägsta delen är minst 600 mm ovanför golvytan. Minsta rekommenderade mått till övriga omgivande begränsade ytor framgår av bild 3.

MONTERING OCH INKOPPLING

För en korrekt installation av radiatoren är det viktigt att monteringen är utförd på ett sådan sätt att den är anpassad för normal användning och förutsägbar felanvändning. Ett antal faktorer måste tas i beaktande, bland annat valet av fastsättningsmetod för att säkra radiatorns upphängning på väggen. Väggens material, dess skick och möjliga krafter, stötar eller påfrestningar som radiatorn kan tänkas utsättas för, bör beaktas innan installationen slutförs.

En jordfelsbrytare på högst 30 mA är obligatorisk om handdukstorken monteras i badrum och duschrum.

Handdukstorken monteras på vägg med bifogad skruv. Väggfästena är flyttbara för att kunna anpassas till eventuella kakelfogar och dyktl. De lossas och spänns fast bakifrån med skruven i centrum på väggfästet innan handdukstorken monteras på väggen, se bild 4.

För att dölja väggskruvarna monteras täckringarna: Fötternas täckringar vrids i läge med urtaget för demontering nedåt (5A) och snäpps fast, se bild 5. Över kopplingshuset och ev väggfästet snäpps den/de medföljande täckringen/arna fast, se bild 6.

Handdukstorkens samtliga fötter och väggfästen kan svängas runt så att handdukstorken blir vändbar. Handdukstorken kan då monteras med väggfästet med strömbrytare antingen upptill, nedtill, på vänster eller höger sida.

Handdukstorken är utrustad med en allpolig brytare med ett kontaktavstånd på 3 mm.

HANDDUKSTORK MED ANSLUTNINGSKABEL OCH STICKPROPP

Handdukstorkens anslutningskabel med stickpropp anslutes till ett vägguttag.

HANDDUKSTORK MED ANSLUTNINGSKABEL UTAN STICKPROPP

Elektrisk inkoppling skall utföras av behörig elektriker.

Ta bort anslutningskabelns stickpropp och anslut 2-ledarkabeln i lämplig anslutningsdosa enligt följande:

Brun ledare = Fas

Blå ledare = Nolla

HANDDUKSTORK MED DOLD ANSLUTNING

Handdukstorken kan alternativt monteras med dold el-anslutning. Elektrisk inkoppling skall utföras av behörig elektriker.

MONTERING MED DOLD ANSLUTNING

1. Ta bort kopplingshusets lock genom att lossa skruvarna som håller fast locket, bild 7
2. Lyft upp kontakten med hjälp av en tång, bild 8.
3. Skruva loss ledarna från kontakten.
4. För in kabel eller motsvarande från vägg genom genomföringen, bild 9. För anslutning med installationsrör: ersätt den monterade membrangenomföringen med den medföljande öppna genomföringen.
5. Montera handdukstorken på vägg.
6. Anslut inkommande ledare till kontakten.
7. Tryck fast kontakten på strömbrytaren, bild 10.
8. Montera och skruva fast det medföljande täta locket, bild 11.

ANVÄNDNING

Handdukstorken kopplas på genom att trycka på strömbrytaren. Strömbrytarens lampa lyser när handdukstorken är påkopplad. Handdukstorken kan vara påkopplad hela tiden utan problem. Temperaturen på handdukstorken kan variera.

SKÖTSEL

Vid behov av rengöring och avtorkning av handdukstorken skall endast skonsamma rengöringsmedel användas.

ÖVRIGT

Om monteringsanvisningen inte följs kan det medföra överhettning och felaktig funktion.

Denna handdukstork är endast avsedd för torkning av textilier tvättade i vatten. LVI tar inte ansvar för ev. skador till följd av felaktig användning.

Om anslutningskabeln skadas måste den ersättas med samma typ som tillhandahålles av LVI eller LVI:s ombud.

Anslutningskabeln har LVI artikelnr 4420301 (inkluderar kromat lock) resp 4420302 (inkluderar vitt lock). Den maximala ytemperaturen som kan uppnås på frilagd yta är 60°C.

Denna apparat är inte ämnad att användas av personer (inklusive barn) med nedsatt mental förmåga eller med bristande kunskap och erfarenhet, om de inte blivit instruerade i användningen av apparaten av en person som ansvarar för dessa personers säkerhet. Barn skall övervakas så att de inte leker med apparaten.

GARANTI

Gällande garantitid är 10 år med undantag från elektriska komponenter där garantitiden är 2 år. Om problem eller eventuella reparationsbehov skulle uppstå ber vi Dig kontakta Din leverantör.

WWW.LVI.EU

SVERIGE

Huvudkontor

LVI

531 75 Järpås

Tel 0510-48 13 00

Fax 0510-913 16

info@lviprodukter.se

www.lviprodukter.se

NORGE

LVI

Tlf. 67 58 33 11

Faks 67 58 33 77

info@lviprodukter.no

www.lviprodukter.no

OTHER COUNTRIES

Please contact your local supplier, or visit

www.lviprodukter.com



Rettig Sweden AB

SE-53175 Järpås, Sweden

Tel +46 (0)510 48 13 00, Fax +46 (0)510 913 16

www.lviprodukter.se



P22M1215/1011